



2026年南京艺术学院 人工智能互动媒体专项班 (定向升学英国约克大学&萨塞克斯大学)



Nanjing University of the Arts
AIGC Media Interaction
University of York
& University of Sussex



 **南京艺术学院**
NANJING UNIVERSITY OF THE ARTS

 UNIVERSITY of York  US UNIVERSITY OF SUSSEX

国际本科项目

教育部（中国）留学服务中心战略合作伙伴
江苏省唯一一所公立综合性艺术大学国际本科项目



PROJECT BACKGROUND

项目背景

- ▶ 为顺应人工智能时代设计范式变革，南京艺术学院联合英国约克大学（University of York）、萨塞克斯大学（University of Sussex），重磅开设人工智能互动媒体专项班。专项班依托南京艺术学院在数字媒体艺术、交互设计领域近三十年学科积淀，融通中华传统文化底蕴与AIGC、互动媒体前沿技术，致力于培养兼具国际视野与科技人文素养的复合型创新设计人才。学生在南京艺术学院完成两年系统学习，不仅熟练掌握AIGC工具应用，更能深度运用人工智能、构建人机协作模式。以创意驱动技术，以叙事注入人文，成为引领新一代互动媒体创新的设计领军人物。



TRAINING MODE

培养模式

南京艺术学院人工智能互动媒体专项班采取2+2形式，分为国内培训与国外学习两个阶段。

2 YEARS 国内培训阶段

- ▶ 录取学生在南京艺术学院学习2年，完成海外大学认定的出国预备课程（包括语言课程、通识课程和部分专业基础课程），将获得南京艺术学院颁发的课程结业证书。

2 YEARS 国外学习阶段

- ▶ 录取学生获得结业证书并达到海外大学的入学要求后，均可直接就读英国约克大学或萨塞克斯大学，注册海外院校学籍，按照海外院校的培养方案和相关规章制度继续攻读相应专业。





UNIVERSITY INTRODUCTION

学校介绍

▶ 南京艺术学院是一所历史悠久、底蕴深厚的百年老校，是我国独立建制创办最早并延续至今的百年高等艺术学府，是中华人民共和国文化和旅游部与江苏省人民政府共建高校，也是江苏省高水平大学高峰计划建设高校，艺术学科综合实力稳居全国高校前列。经过一个多世纪的发展和建设，南京艺术学院与时俱进，经风雨而茁壮，历沧桑而弥坚，成为国内外卓有影响的综合性高等艺术学府。

国际教育学院自1995年建院以来，经过三十多年的发展，已先后接收了来自五大洲80多个国家和地区的数千名国际学生，培养各专业的优质国际艺术人才；秉承着“阔约深美”的谆谆校训，依托南京艺术学院强大的专业学科资源及雄厚的师资力量，与英国、美国、澳大利亚、加拿大、意大利、日本、韩国、新加坡等数十个国家及地区的艺术领域一流高校建立了长期校际合作关系。

目前，来自60多个国家，近300位在校国际学生，与国际本科项目学生共同学习生活，让项目学生浸润在浓厚的国际化学习氛围之中，提前适应海外留学生活。

PROJECT INTRODUCTION

项目介绍



NO.1

专业介绍

专业核心介绍

交互设计和数字媒体艺术作为国际本科人工智能互动媒体专项班核心方向，深度融合南京艺术学院、约克大学、萨塞克斯大学顶尖资源，以“艺术审美 + AIGC智能技术”为核心，培养具备国际视野的复合型数字创意人才。凭借约克大学创意技术实验室、萨塞克斯人文实验室的先进软硬件与AI创作平台搭建沉浸式实战教学场景。课程覆盖AIGC内容生成、智能影像制作、交互媒体设计及沉浸式叙事等前沿领域，采用“理论+实训”双轨模式，整合三校师资在学术研究与产业实践上的多重优势，兼顾创意思维培育与AI技术应用，让学生在跨文化氛围中掌握面向未来的媒体制作核心能力。

未来发展前景

数字技术与文化产业深度融合，推动行业进入黄金期。我国AIGC内容创作与智能媒体岗位缺口2025年突破3万，需求同比增长22%，为专业人才提供广阔就业与发展空间。

国产数字内容精品化、全球化，AI技术迭代加速催生新型媒体形态，行业对“艺术+AI”复合型人才的需求愈发迫切。本专业精准对接这一趋势，培养兼具文化深度与智能技术实力的创新者。毕业生可凭借跨文化背景与AIGC实战能力，在影视、游戏、新媒体及数字艺术等领域开拓创新，实现个人价值与产业价值的双重跃升。

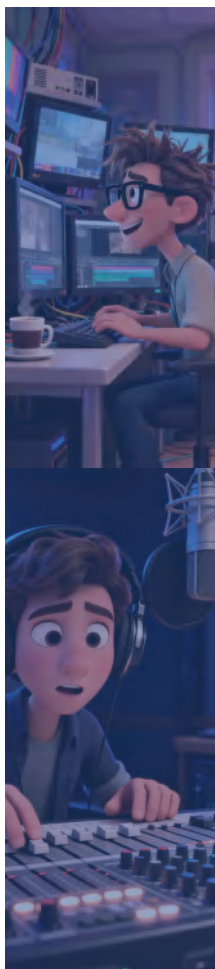



NO.2 升学与就业

就业分析

依托南京艺术学院与约克大学/萨塞克斯大学的双校背景及“艺术+AI”跨学科训练，毕业生在数字内容产业中具备显著差异化优势。随着AIGC技术加速落地，行业对智能内容创作者的需求激增。2025年招聘数据显示，一线城市AIGC相关岗位初级月薪普遍在2万元以上，资深求职者薪资可达月薪2.5万元以上；毕业生不仅能进入腾讯、网易、米哈游等游戏公司，可广泛加入字节、阿里、小红书等内容平台，参与AI辅助影像生成、虚拟制片、智能广告等项目。在虚拟直播、数字人、沉浸式叙事等新兴领域，兼具美学素养与AI实操能力的人才尤为稀缺。

部分学生选择自主创业，探索AIGC驱动的艺术商业新路径；也有学生凭借扎实学术基础，赴全球顶尖院校深造人工智能、媒体艺术或数字人文方向专业，持续拓展职业可能性。

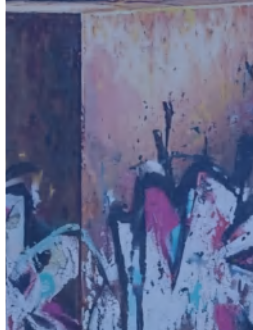
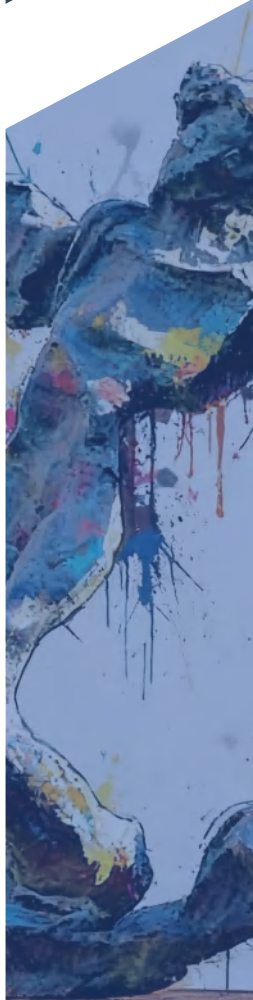
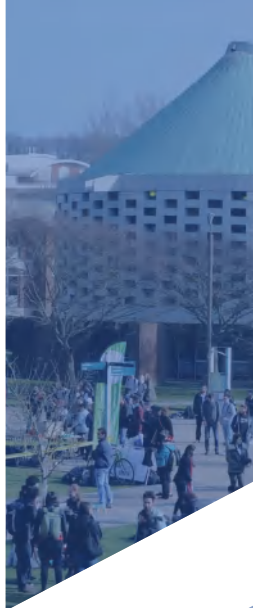



NO.3 ▶

项目核心优势与特色服务

入学定向，学分豁免

入学即明确升学方向，定点学校。深度学习专项班的各项课程，无缝衔接海外高校，享学分豁免。坐拥南京艺术学院结业证和约克大学/萨塞克斯大学学位证双校权威认证学术背景。

国内名校，资源加持

专项班学生由南京艺术学院国际教育学院管理，在国内顶尖艺术氛围中夯实基础。学生既能系统掌握动画与数字艺术基础知识，又能沉浸式感受国内顶尖艺术教学环境的魅力。

雅思课程，个性化辅导

为保障学生丝滑衔接中外教育体系，专项班特设雅思课程、雅思个性化辅导，针对性地提升学生的英语实力。同时安排中外教结合，辅导专业外语，在人工智能、互动媒体等领域为学生插上效率双翼，使其快速适应国际课程节奏。

国际教育，行业资源

专项班课程特别设置“数智未来产教融合课堂”，学期内组织学生参访国内外头部科技与创意企业，开展研学与项目实践，既体验中英顶尖教育模式的独特优势，又深入AIGC、智能媒体等前沿产业一线，积累真实项目经验，擘画未来无限可能。

专项班学生第三、第四年赴英国约克大学或萨塞克斯大学就读，使用配备先进AI创作工具、沉浸式媒体实验室及数字人文平台的专业设施，在真实产业级项目（如BBC、英国电影协会）中锤炼面向未来的媒体制作能力。

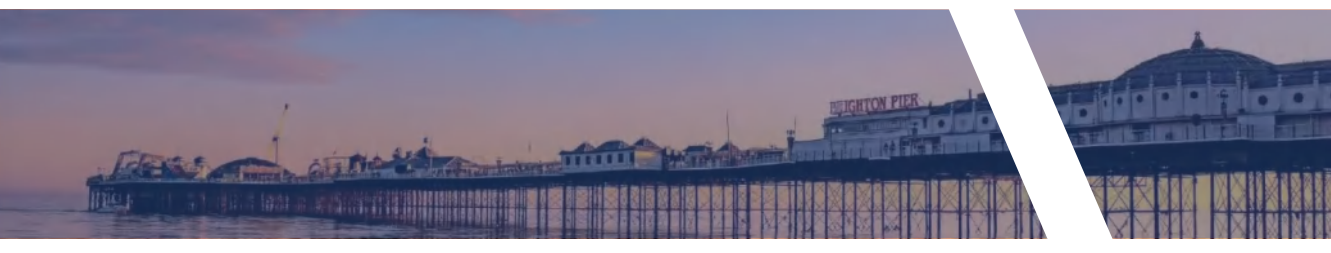



英国约克大学

University of York

UNIVERSITY
of York

— QS2026排名#169

英国约克大学创立于 1963 年，是英国罗素大学集团成员和世界一流研究型大学，6 次荣获女王周年纪念奖，2026 年 QS 世界大学排名 169 位。学校在创意科技领域以卓越的教学成果和前沿科研实力享有国际声誉。其交互设计理学学士 (Interactive Media) 及相关 AIGC 课程，位于艺术与科技交叉的前沿，融合人工智能、生成系统与创意实践，为学生提供深度的跨学科学习体验。

约克大学共有两个校区，主校区位于距约克市仅 3 公里的 Heslington，面积有 500 英亩，风景优美。分校位于约克市中心，琴斯曼诺是市中心的一座中世纪的古老建筑，这里设有考古系、英语系和历史系的一部分。

课程特色

课程依托学校领先的创意技术实验室，配备行业级算力与交互设备，支持学生开展生成式艺术、智能界面与动态媒体等方向的实验与创作。教学强调“批判性技术实践”，不仅注重工具应用，更引导学生探讨算法逻辑、数据伦理与社会影响，培养具备反思与创造力的技术实践者。

学术与职业发展

课程鼓励学生在 AIGC、交互叙事、沉浸式体验等方向开展独立创作或研究，毕业生广泛活跃于交互设计、数字艺术、游戏开发、用户体验研究等领域，持续推动行业边界的拓展与创新。

产业链接

大学与 BBC 研发中心、索尼互动娱乐、育碧等全球媒体与科技巨头保持着长期战略合作。这些伙伴不仅是技术研发的前沿阵地，也为学生提供了宝贵的行业实践窗口。凭借卓越的行业联系，约克大学持续为创意科技、游戏开发、数字艺术及媒体制作等领域输送高层次人才。毕业生广泛就职于微软、谷歌创意实验室、皮克斯动画工作室等顶尖机构，形成了强大的全球校友网络。

约克大学校园 York Campus

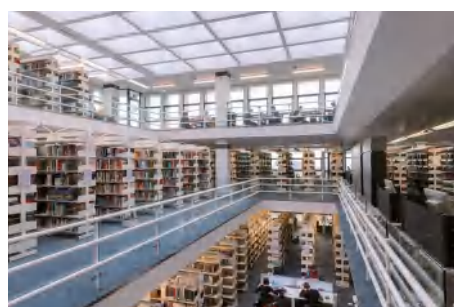



US

英国萨塞克斯大学

University of Sussex

UNIVERSITY
OF SUSSEX

—— QS2026排名#278

媒体专业全英TOP10

英国萨塞克斯大学是世界领先的综合性研究型高校，成立于1961年。是英国20世纪60年代新大学浪潮的代表，以跨学科研究、创新教学和社会前瞻性闻名，其在人工智能、媒体与艺术领域的交叉学科建设尤为突出。媒体与传播专业连续9年排名全英前10，大学系统性设计了大量如“媒体与哲学”“数字人文”等跨界课程，旨在培养学生应对复杂现实问题的综合能力。2026年QS世界大学排名278位。

专业聚焦

萨塞克斯大学的“人工智能与创意产业”相关专业独树一帜，隶属于世界知名的萨塞克斯人文实验室。数字媒体方向下的媒体制作课程专注于AIGC在数字叙事、生成艺术、虚拟现实等前沿领域的应用。

教学特色

秉承“从实践中学习”的理念，课程设置高度项目化。学生将在导师带领下，以团队形式完成从概念、技术开发到作品呈现的全流程，培养强大的解决复杂问题的能力。

研究引领

学校在智能交互系统、生成式艺术研究方面享有盛誉，学生能接触到最先锋的学术思想与研究项目，置身于技术创新的最前沿。

萨塞克斯大学校园 Sussex Campus



学生作品展示

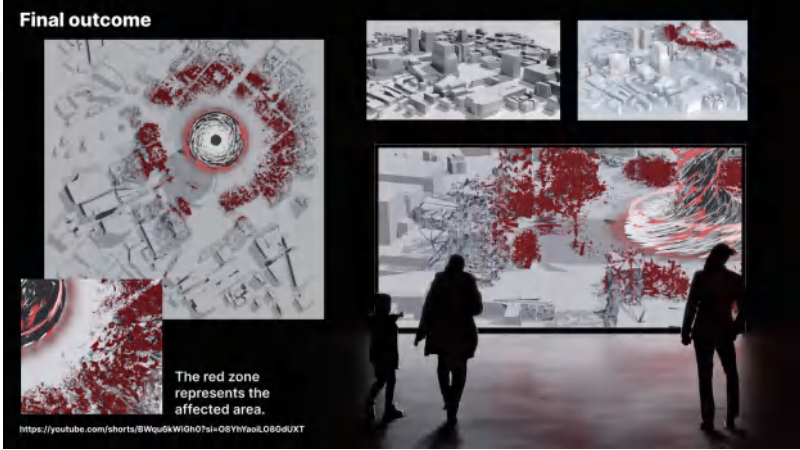

INITIAL IDEAS

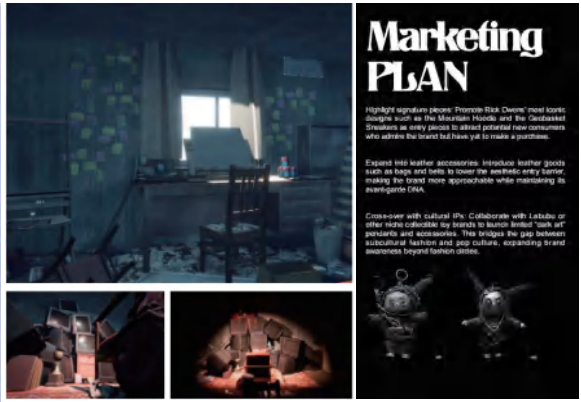
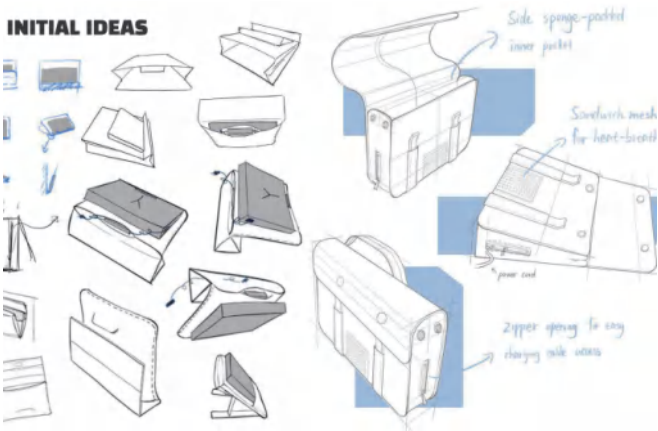

学生作品展示

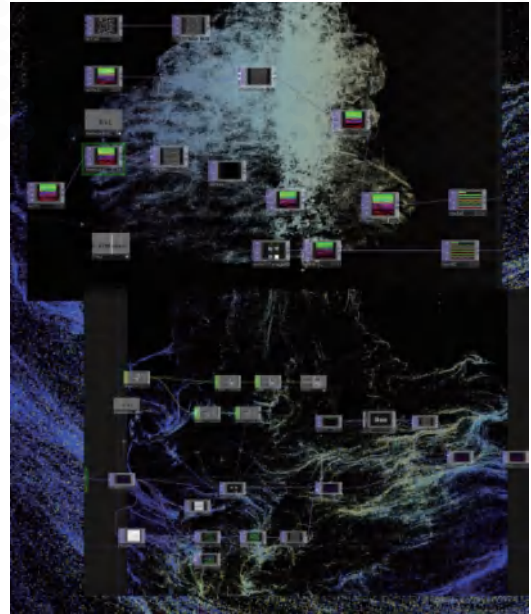
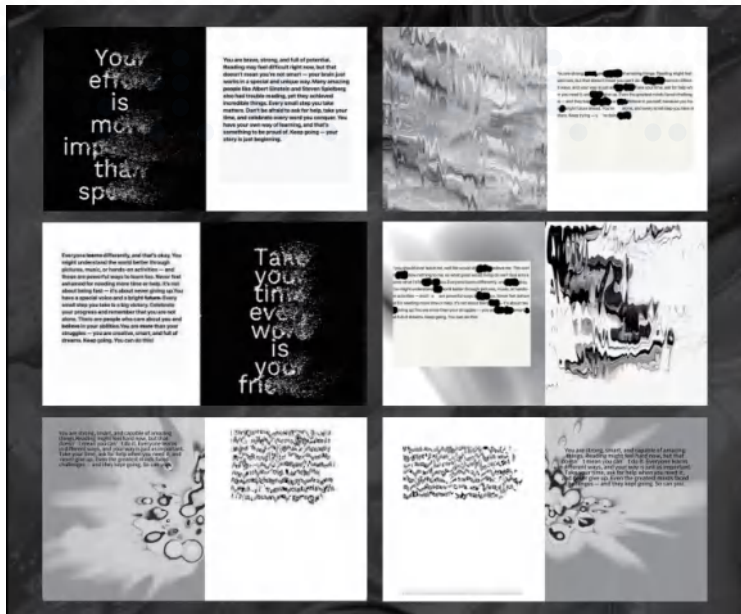

Final Outcome

Web link : <https://winacuris.cargo.site/edit>

Building upon the previous requirements, I believe the website can present my design solutions more effectively while conveying the brand's core philosophy.

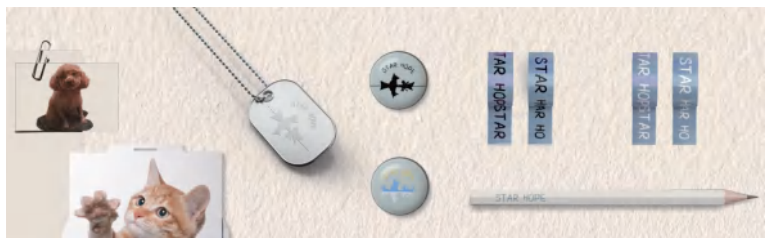
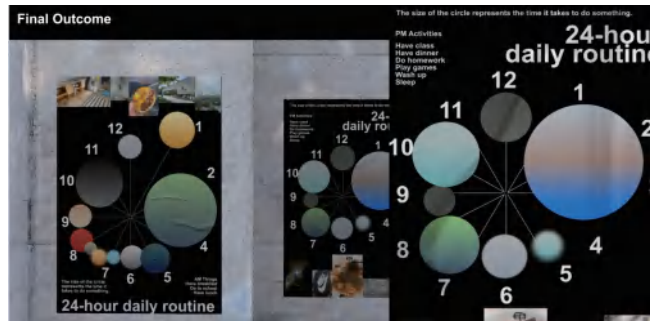

COOPERATIVE ENTERPRISES & EMPLOYMENT DIRECTIONS

海外升学院校就业方向

南京艺术学院国际本科人工智能互动媒体专项班学生完成国内阶段学习后，可直升英国约克大学或萨塞克斯大学继续深造，并完整对接两校丰富的行业资源与支持体系，实现学术发展与职业机遇的无缝衔接。

在约克大学，学生将融入其长期构建的稳固行业生态，有机会参与迪士尼、天空电视台、NBC环球、阿德曼动画、Framestore特效公司、Warp电影公司等行业顶尖机构的合作项目，在真实项目中积累高价值行业经验，与全球创意网络接轨。

在萨塞克斯大学，学生除获得专属个人学术导师的全程个性化学业指导外，更可凭借学校与BBC、英国电影协会、泰特美术馆、V&A博物馆及多家国际非政府组织的深度合作，进入高质量的实习与职业发展平台，拓展专业视野与实践路径。

无论选择哪所高校，南京艺术学院AIGC人工智能互动媒体专项班学生均可享有与本校国际学生同等的资源渠道与支持系统，在扎实的学术培养与活跃的行业联系中，稳步迈向国际化创意人才的发展之路。



英国广播公司



微软



V&A博物馆



索尼互动娱乐



美国全国广播公司



阿德曼动画



育碧娱乐



谷歌



亚马逊



天空电视台



皮克斯动画工作室



Rockstar Games

APPLICATION REQUIREMENTS

报考须知

考试要求

- ① 提交作品集：
 - (1)造型基础（素描、色彩、速写作品）
 - (2)创作思维（作品需体现基础造型和色彩、材料使用与空间想象、设计思维与创新等能力）
 - (3)要求：作品图片10张（媒介不限、jpg格式、文件大于5M）
- ② 英语水平测试（笔试）
- ③ 面试

相关费用

- ① 报名费：500元/专业（报名成功后不予退费）
- ② 学费：88000元/年
- ③ 住宿费：6000元/年
- ④ 教材费：入学后据实收取
- ⑤ 升学指导服务费：包含海外学籍注册、学分管理、升学指导、留学申请、留学签证等服务，入学报到时缴纳

报名及入学测试时间

报名时间：即日起至2026年8月15日

入学测试时间：3月-8月（请以实际通知为准，先报先考、额满即止）

- ① 高考英语成绩90分以上或雅思成绩5.0以上、托福成绩70分以上，可免考英语测试
- ② 获南京艺术学院校考相应专业合格证，可免考相关专业测试

报名方式

- ① 扫描右侧报名小程序二维码进行报名，并通过扫码缴纳报名费，缴费时务必填写银行备注：学生姓名+报考专业+缴费事项
- ② 请将作品集通过电子邮件发送至：NUACHUGUO@163.COM

招生计划

- ① 招生人数：20人
- ② 招生专业：交互设计、数字媒体艺术
- ③ 学位授予：BA文学学士、BSc理学学士

报名条件

- ① 本项目招收应往届高中毕业生及同等学历的学生，或者完成高二年级学业的学生
- ② 身心健康，无犯罪记录
- ③ 有一定艺术基础（需提交作品集）



请扫描二维码进入报名小程序



地址：南京市鼓楼区北京西路74号

电话：025-83517877、025-83498218

13951689765 李老师、13160088293 曲老师、13042579196 高老师

本《招生简章》最终解释权归南京艺术学院国际教育学院所有